

## GUIDE D'INSTALLATION VÄNEE HRV 60H ET ERV 60H

Modèle n° : 41602  
(VRC avec bouches sur le dessus)



Modèle n° : 41600  
(VRC avec bouches sur les côtés)



Modèle n° : 41606  
(VRE avec bouches sur le dessus)



Modèle n° : 41604  
(VRE avec bouches sur les côtés)



UTILISATION RÉSIDENIELLE SEULEMENT

**VEUILLEZ LIRE ET CONSERVER CES DIRECTIVES**



Ces présents produits sont homologués ENERGY STAR® parce qu'ils respectent des exigences rigoureuses en matière d'efficacité énergétique établies par Ressources naturelles Canada et la EPA des États-Unis. Ils répondent aux exigences ENERGY STAR seulement lorsqu'ils sont utilisés au Canada.

06010B rév. 11

## À PROPOS DE CE GUIDE

---

Vu le nombre élevé de modèles couverts par cette publication, les illustrations qui s'y trouvent sont générales. Certains détails de votre appareil peuvent différer légèrement de ceux illustrés.

Veillez noter que ce guide utilise les symboles suivants afin d'accentuer les informations particulières :

### AVERTISSEMENT

**Identifie une directive qui, si elle n'est pas suivie, peut causer de graves blessures ou entraîner la mort.**

### ATTENTION

**Identifie une directive qui, si elle n'est pas suivie, peut gravement endommager l'appareil et/ou ses pièces.**

NOTE : Indique une information supplémentaire afin de réaliser une directive.

Dans le but de mieux vous servir, n'hésitez pas à nous faire part de tous commentaires ou suggestions concernant ce guide et/ou cet appareil. Pour ce faire, veuillez s'il vous plaît nous téléphoner au numéro suivant : 1 800 567-3855.

## À PROPOS DE CES APPAREILS

---

### LIMITATION

---

Pour installation résidentielle (domestique) seulement. L'installation de cet appareil doit être conforme à tous les règlements nationaux et locaux, ainsi qu'aux codes de construction et de sécurité.

### AVERTISSEMENT

---

**AFIN DE DIMINUER LES RISQUES D'INCENDIE, D'ÉLECTROCUTION OU DE BLESSURES CORPORELLES, SUIVEZ LES INSTRUCTIONS SUIVANTES :**

1. N'utiliser cet appareil que de la façon prévue par le fabricant. En cas de doute, contacter le fabricant à l'adresse ou au numéro de téléphone inscrit dans le texte de garantie.
2. Débrancher le cordon d'alimentation de l'appareil avant d'effectuer l'entretien ou la réparation.
3. Cet appareil n'est pas conçu pour fournir l'air nécessaire à la combustion et/ou à la dilution des appareils à combustion.
4. Lorsque vous coupez ou percez un mur ou un plafond, prenez garde de ne pas endommager les fils électriques ou tout appareil caché.
5. Ne pas utiliser cet appareil avec une commande de vitesse à semi-conducteur autre qu'une des commandes murales suivantes : Platinum, Deco-Touch, Lite-Touch Bronze, Simple-Touch Bronze ou Bronze, et aucune autre commande auxiliaire optionnelle autre que la minuterie 60 minutes et/ou le bouton-poussoir illuminé 20 minutes et/ou le *Humidity Control*.
6. Cet appareil doit être mis à la terre. Pour votre propre protection, le cordon d'alimentation est muni d'une fiche à 3 broches. Cette fiche doit être branchée à une prise à trois trous avec une mise à la terre, conformément au code national d'électricité ainsi qu'aux codes et règlements locaux. Ne pas enlever la broche pour la mise à la terre. Ne pas utiliser de rallonge électrique.
7. Ne pas installer dans une aire de cuisson ou brancher directement à aucun appareil ménager.
8. Ne pas utiliser pour évacuer des vapeurs ou des produits dangereux ou explosifs.
9. Il est recommandé de porter des lunettes et des gants de sécurité lors de l'installation, de l'entretien ou de la réparation de ces appareils.
10. Deux installateurs sont recommandés pour l'installation de cet appareil, à cause du poids de celui-ci.
11. Lorsqu'une réglementation est en vigueur localement et qu'elle comporte des exigences d'installation et/ou de certification plus restrictives, lesdites exigences prévalent sur celles de ce document et l'installateur entend s'y conformer à ses frais.

### ATTENTION

---

1. Afin d'éviter l'encrassement prématuré des filtres, arrêter le fonctionnement de l'appareil lors de travaux de construction ou de rénovation.
2. Pour plus de renseignements au sujet de votre appareil, veuillez lire les autocollants apposés sur votre appareil.
3. S'assurer que les bouches correspondantes donnent à l'extérieur – Ne pas aspirer / évacuer l'air dans des espaces restreints comme l'intérieur des murs ou plafond ou dans le grenier, un vide sanitaire ou un garage.
4. Destiné pour usage résidentiel seulement, selon les prescriptions du NFPA 90B (pour un appareil installé aux États-Unis) ou selon la Partie 9 du Code National du Bâtiment du Canada (pour un appareil installé au Canada).
5. Ne pas installer des conduits directement ou à moins de 2 pi (0,61 m) d'aucune fournaise, de son conduit de distribution, de chaudière ou d'aucun appareil de chauffage. Si un conduit doit être raccordé au plenum de retour d'air de la fournaise, il doit être installé à au moins 9 pi 10 po (3 m) du raccordement de ce plenum à la fournaise.
6. Le réseau de conduit doit être installé selon tous les codes locaux et nationaux en vigueur.
7. En cas d'absence prolongée (plus de deux semaines), laissez une personne responsable vérifier régulièrement que l'appareil fonctionne adéquatement.
8. Si le réseau de conduits traverse un espace non tempéré (ex. : grenier), l'appareil doit fonctionner continuellement sauf lors de son entretien ou de sa réparation. Aussi, la température ambiante de la maison ne doit jamais se situer sous 18 °C (65 °F).

# TABLE DES MATIÈRES

1.	INSTALLATIONS TYPES	4-5
1.1	INSTALLATION INDÉPENDANTE	4
1.2	ÉVACUATION À LA SOURCE	4
1.3	INSTALLATION SIMPLIFIÉE	4
1.4	INSTALLATION POUR LES APPAREILS VRE SEULEMENT	5
2.	INSTALLATION	5-10
2.1	VÉRIFIER LE CONTENU DE LA BOÎTE	5
2.2	EMPLACEMENT DE L'APPAREIL	5
2.3	PRÉPARATION DE L'APPAREIL	5-6
2.4	COMMENT SUSPENDRE L'APPAREIL	6
2.5	PLANIFICATION DU RÉSEAU DE CONDUIT	7
2.6	INSTALLATION DES CONDUITS ET DES GRILLES	7-8
2.7	RACCORDEMENT DES CONDUITS À L'APPAREIL	9
2.8	INSTALLATION DE LA TRANSITION TANDEM®	9
2.9	INSTALLATION DES 2 BOUCHES EXTÉRIEURES	10
3.	COMMANDES	10-12
3.1	COMMANDE INTÉGRÉE	10
3.2	BRANCHEMENT DES COMMANDES MURALES OPTIONNELLES	11-12
3.2.1	BRANCHEMENT DE LA COMMANDE MURALE PRINCIPALE PLATINUM	11
3.2.2	BRANCHEMENT DE LA COMMANDE MURALE PRINCIPALE DECO-TOUCH	11
3.2.3	BRANCHEMENT DES COMMANDES MURALES PRINCIPALES LITE-TOUCH BRONZE OU SIMPLE-TOUCH BRONZE	11
3.2.4	BRANCHEMENT DE LA COMMANDE MURALE PRINCIPALE BRONZE	11
3.2.5	BRANCHEMENT DES COMMANDES MURALES AUXILIAIRES OPTIONNELLES	12
4.	RACCORDEMENT ÉLECTRIQUE À LA FOURNAISE	12
5.	SCHÉMA ÉLECTRIQUE	13
6.	ÉQUILIBRAGE DE L'APPAREIL	14
7.	RACCORDEMENT DU BOYAU DE DRAINAGE	15
8.	PIÈCES DE REMPLACEMENT	16
9.	DÉPANNAGE	17-18

## 1. INSTALLATIONS TYPES

Les installations peuvent varier en fonction du type d'appareil et de la configuration des bouches de celui-ci (dessus ou sur les côtés). Les illustrations suivantes ont été conçues pour vous servir de guide afin de vous aider à choisir comment installer votre appareil.

Tous les appareils doivent être suspendus aux solives.

Dans tous les cas, un ventilateur de salle de bains ainsi qu'une hotte de cuisinière doivent être utilisés pour évacuer l'air vicié. Aussi, pour les maisons ayant plus d'un étage, nous recommandons d'installer une grille d'évacuation au niveau le plus élevé.

Il existe 3 méthodes d'installation : installation indépendante, évacuation à la source et simplifiée.

NOTE : Une prise de courant doit être accessible à 3 pi ou moins de l'appareil.

### 1.1 INSTALLATION INDÉPENDANTE (SURTOUT POUR LES MAISONS À SYSTÈME DE CHAUFFAGE RAYONNANT À EAU CHAUDE OU À PLINTHES ÉLECTRIQUES)

L'air vicié provenant des grilles situées au niveau le plus élevé est évacué à l'extérieur. L'air frais de l'extérieur est filtré puis distribué par la grille située au niveau habitable le plus bas de la maison.

Les maisons ayant plus d'un étage doivent avoir au moins une grille d'évacuation au niveau le plus élevé.

Voir l'illustration ci-contre.

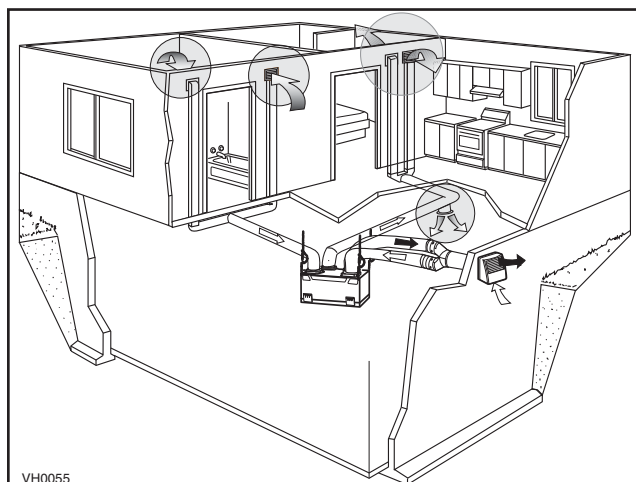

### 1.2 ÉVACUATION À LA SOURCE (RACCORDEMENT À UN SYSTÈME À AIR PULSÉ)

L'air vicié provenant des grilles situées au niveau le plus élevé est évacué à l'extérieur. L'air frais de l'extérieur est filtré puis distribué dans le retour d'air (plenum) de l'appareil à air pulsé. Voir l'illustration ci-contre.

Pour ce type d'installation, il n'est pas essentiel que le ventilateur du système à air pulsé soit en marche lorsque l'appareil est activé, mais nous le recommandons.

NOTE : Les habitations pourvues de plusieurs systèmes à air pulsé devraient avoir un appareil par système.

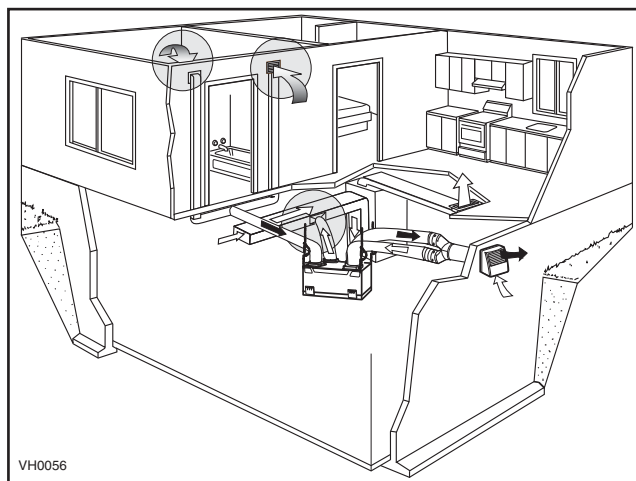

### 1.3 INSTALLATION SIMPLIFIÉE (RACCORDEMENT À UN SYSTÈME À AIR PULSÉ)

L'air vicié est évacué à l'extérieur. L'air frais de l'extérieur est filtré puis distribué dans le retour d'air (plenum) de l'appareil à air pulsé. Voir l'illustration ci-contre.

Pour éviter l'inter-contamination et atteindre les meilleures performances, le ventilateur du système à air pulsé doit toujours être en marche.

NOTE : Les habitations pourvues de plusieurs systèmes à air pulsé devraient avoir un appareil par système.

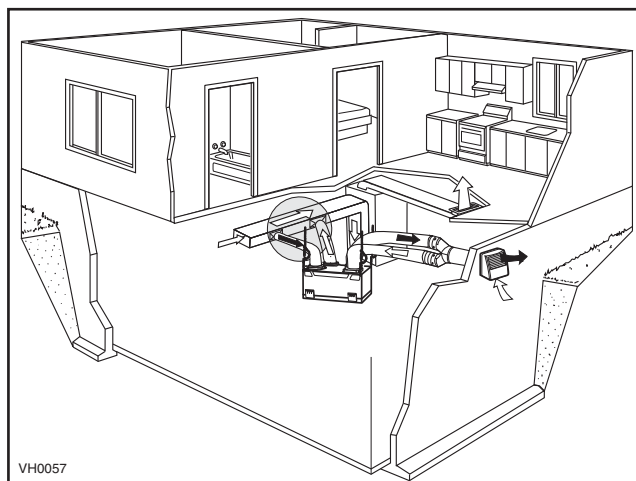

## 1. INSTALLATIONS TYPES (SUITE)

### 1.4 INSTALLATION DANS L'ENTRETOIT POUR LES APPAREILS VRE SEULEMENT

Les 3 types d'installation peuvent être utilisés dans l'entretoit (Indépendante, Évacuation à la source ou Simplifiée). L'exemple ci-dessous illustre une installation simplifiée (raccordement à un système à air pulsé).

NOTE : Afin de bénéficier au maximum de votre appareil VRE, la température ambiante autour de celui-ci doit être tempérée. Si l'appareil doit être installé dans un environnement non tempéré, les gains ou les pertes de chaleur par l'appareil et ses conduits pourraient augmenter les coûts de fonctionnement de l'appareil.

#### ATTENTION

En raison de la différence potentielle de température entre l'entretoit et le reste de la maison, tous les conduits de l'appareil doivent être isolés.

#### ATTENTION

La température de l'entretoit doit toujours se situer au dessus de 0 °C (32 °F) et sous 65 °C (149 °F).

L'air vicié est évacué à l'extérieur. L'air frais de l'extérieur est filtré puis distribué dans le retour d'air (plenum) de l'appareil à air pulsé. Voir l'illustration ci-contre.

Pour éviter l'inter-contamination et atteindre les meilleures performances, le ventilateur du système à air pulsé doit toujours être en marche.

NOTE : Les habitations pourvues de plusieurs systèmes à air pulsé devraient avoir un appareil par système.

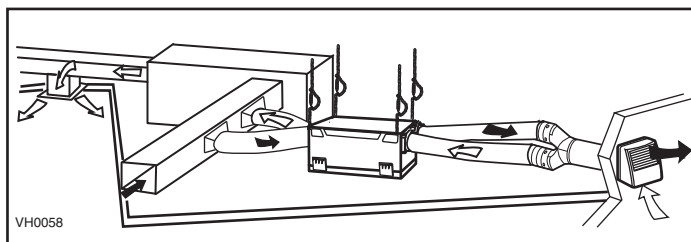

## 2. INSTALLATION

### 2.1 VÉRIFIER LE CONTENU DE LA BOÎTE

- Vérifier si l'extérieur de l'appareil n'a subi aucun dommage. S'assurer que la porte, les loquets, le cordon d'alimentation, etc., soient en bon état.
- Enlever et jeter les 2 pièces de retenue pour le transport (A) et ouvrir la porte. Jeter les cales de styromousse (VRE seulement) et retirer de l'intérieur de l'appareil la boîte contenant les pièces de fixation. Vérifier si l'intérieur de l'appareil n'a subi aucun dommage. S'assurer que le noyau de récupération de chaleur ou d'énergie, les filtres du noyau, l'isolant, les volets, etc., soient en bon état.

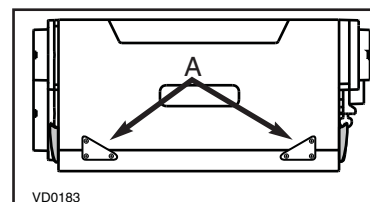

### 2.2 EMBLACEMENT DE L'APPAREIL

Choisir un bon emplacement pour l'appareil.

- Dans un endroit de la maison où la **température ambiante se maintient entre 10 °C (50 °F) et 40 °C (104 °F)**;
- De façon à pouvoir accéder facilement à l'intérieur de l'appareil, pour l'entretien semestriel et annuel;
- Près d'un mur extérieur, de façon à limiter la longueur des conduits flexibles isolés;
- Éloigné des cheminées chaudes et autres risques d'incendie;
- Prévoir une source d'alimentation électrique (prise standard 3 trous avec mise à la terre);
- Pour les VRC seulement : près d'un drain. S'il n'y en a pas, se servir d'un seau pour récupérer l'écoulement.

### 2.3 PRÉPARATION DE L'APPAREIL

Autant les VRC que les VRE sont pourvus de 2 bouches munies de volet de balancement intégré. Tourner la vis à clé de violon (A) **dans le sens des aiguilles d'une montre** pour ouvrir manuellement le volet (B).

**APPAREILS VRC** : Régler le volet de la bouche de Distribution d'air frais en position complètement ouverte. Régler la position du volet de la bouche d'Évacuation d'air vicié à la troisième encoche.

NOTE : Si l'appareil doit être balancé, régler le volet de la bouche d'Évacuation d'air vicié en position complètement ouverte. Voir la section 6.

**APPAREILS VRE** : Régler les volets de la bouche de Distribution d'air frais et de la bouche d'Évacuation d'air vicié en position complètement ouverte.

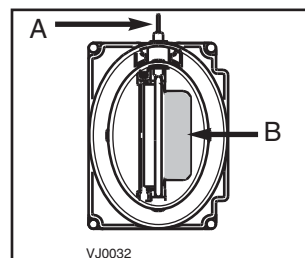

Bouche avec volet de balancement intégré - Vue du dessus

## 2. INSTALLATION

### 2.3 PRÉPARATION DE L'APPAREIL (SUITE)

Selon les besoins de l'installation, l'emplacement des loquets peut passer des côtés au devant de l'appareil.

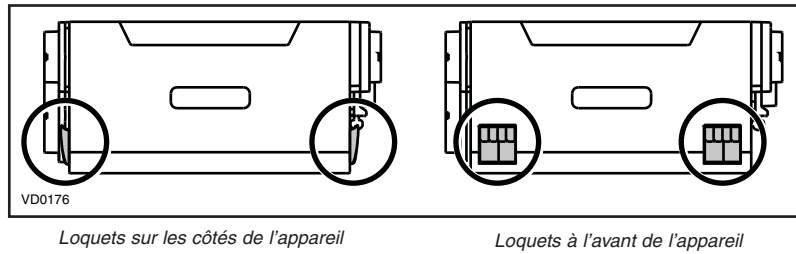

Pour ce faire, inverser l'appareil. Ouvrir les loquets et les dévisser de l'appareil. Installer les loquets en leur nouvel emplacement.

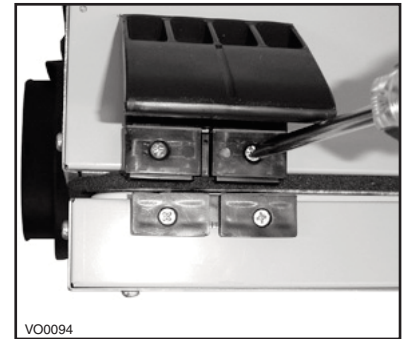
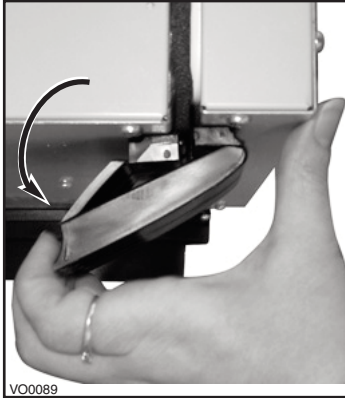

### 2.4 COMMENT SUSPENDRE L'APPAREIL

Suspendre l'appareil à l'aide des 4 chaînes, crochets et ressorts fournis.

#### ATTENTION

S'assurer que l'appareil soit au niveau.

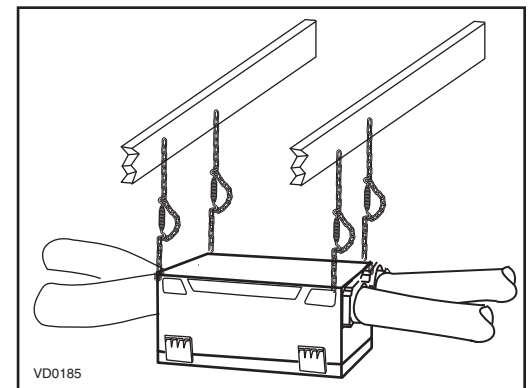

S'il n'y a pas assez d'espace au-dessus de l'appareil, plier légèrement les crochets et les installer plus bas sur l'appareil. Voir l'illustration ci-contre.

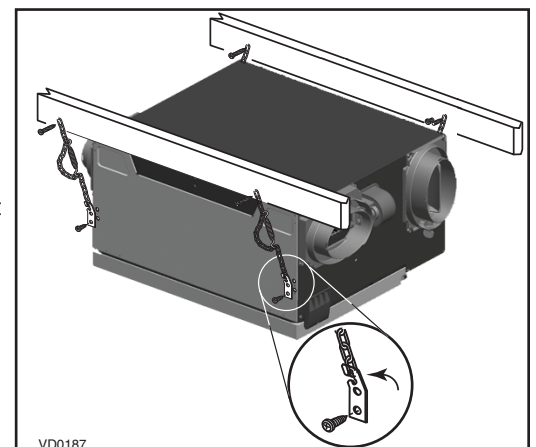

## 2. INSTALLATION (SUITE)

### 2.5 PLANIFICATION DU RÉSEAU DE CONDUITS

- Prévoir un réseau le plus simple possible, avec un minimum de joints et de raccords.
- La longueur des conduits isolés doit être réduite à son minimum.
- Ne pas ventiler les vides sanitaires ni les chambres froides. Ne pas tenter de récupérer l'air évacué provenant d'une sècheuse ou d'une hotte de cuisinière; cela causerait l'encrassement des filtres et du noyau de récupération.
- Si la maison a plus d'un étage, prévoir au moins une grille d'aspiration d'air vicié à l'étage le plus élevé.

### 2.6 INSTALLATION DES CONDUITS ET DES GRILLES

#### ⚠ AVERTISSEMENT

**Ne jamais installer une grille d'aspiration d'air vicié dans une pièce fermée où fonctionne un appareil à combustion tel qu'une fournaise, un chauffe-eau à gaz ou un foyer.**

#### 2.6.1 INSTALLATION INDÉPENDANTE (TELLE QU'ELLE EST ILLUSTRÉE À LA SECTION 1.1)

##### Aspiration d'air vicié :

- Installer les grilles d'aspiration d'air vicié là où les contaminants sont générés : cuisine, salon, etc. Localiser les grilles le plus loin possible des escaliers et installées de façon à ce que l'air puisse circuler partout dans la maison.
- Si une grille est installée dans la cuisine, elle doit être située à au moins 4 pi (1,2 m) de la cuisinière.
- Installer les grilles sur un mur intérieur, à une distance de 6 po à 12 po (152 mm à 305 mm) du plafond OU les installer au plafond.

##### Distribution d'air frais :

- Installer les grilles de distribution d'air frais dans les chambres à coucher, salle à dîner et sous-sol.
- Se rappeler que les grilles de distribution d'air frais doivent être éloignées le plus possible des grilles d'aspiration d'air vicié.
- Installer les grilles au plafond OU sur un mur intérieur, à une distance de 6 po à 12 po (152 mm à 305 mm) du plafond. La longueur du conduit doit être au moins 15 pi (4,6 m). (L'air frais circulera à travers la pièce et se mélangera à l'air ambiant, assurant ainsi un renouvellement continu de l'air.)
- Si une grille doit être installée au plancher, diriger son jet d'air vers le mur.

#### 2.6.2 ÉVACUATION À LA SOURCE (TELLE QU'ELLE EST ILLUSTRÉE À LA SECTION 1.2)

##### Aspiration d'air vicié :

Même procédure que pour une installation indépendante, décrite au point 2.6.1)

##### Distribution d'air frais :

#### ⚠ AVERTISSEMENT

**Lors de raccordement au conduit, toujours utiliser des outils et matériaux approuvés. Respecter toutes les lois et les règlements en vigueur. Veuillez vous référer à votre code du bâtiment.**

#### ATTENTION

**Lors de raccordement au conduit de distribution d'air de la fournaise, ce dernier doit être dimensionné pour supporter le débit supplémentaire apporté par le VRC/VRE. Utiliser un conduit en acier.**

Il existe 2 méthodes pour raccorder l'appareil à la fournaise :

##### Méthode 1 : Raccordement côté distribution d'air

- Découper une ouverture dans le conduit de distribution d'air de la fournaise à une distance d'au moins 18 po (0,5 m) de la fournaise.
- Relier cette ouverture à la bouche de **Distribution d'air frais** du VRC/VRE (utiliser un **conduit en acier**, voir figure ci-contre).
- S'assurer que le conduit venant du VRC/VRE forme un coude à l'intérieur du conduit de la fournaise.
- Si désiré, synchroniser le fonctionnement du ventilateur de la fournaise avec le fonctionnement du VRC/VRE (voir la section 4).

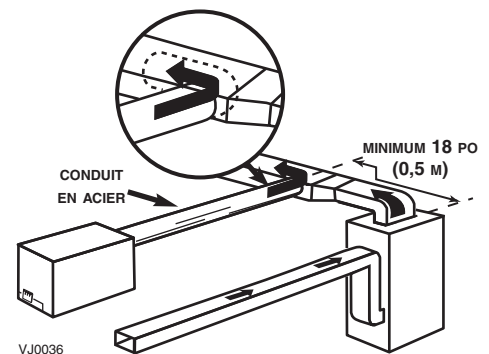

##### Méthode 2 : Raccordement côté retour d'air

- Découper une ouverture dans le conduit de retour d'air de la fournaise à une distance d'au moins 10 pi (3,1 m) de la fournaise (A+B).
- Relier cette ouverture à la bouche de **Distribution d'air frais** du VRC/VRC (voir figure ci-contre).

NOTE : Pour la méthode 2, il n'est pas essentiel que le moteur de la fournaise fonctionne lorsque le VRC/VRE est en marche, mais nous le recommandons. Si désiré, synchroniser le fonctionnement du ventilateur de la fournaise avec le fonctionnement du VRC/VRE (voir la section 4).

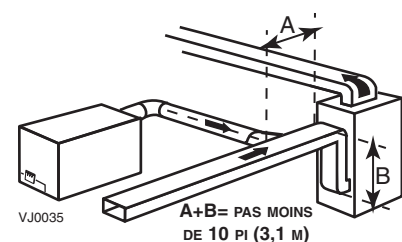

## 2. INSTALLATION (SUITE)

### 2.6 INSTALLATION DES CONDUITS ET DES GRILLES (SUITE)

#### 2.6.3 INSTALLATION SIMPLIFIÉE (TELLE QU'ELLE EST ILLUSTRÉE À LA SECTION 1.3)

#### ⚠ AVERTISSEMENT

Lors de raccordements aux conduits, toujours utiliser des outils et matériaux approuvés. Respecter toutes les lois et les règlements en vigueur. Veuillez vous référer à votre code du bâtiment.

#### AVERTISSEMENT

Lors de raccordement au conduit de distribution d'air de la fournaise, ce dernier doit être dimensionné pour supporter le débit supplémentaire apporté par le VRC/VRE. Utiliser un conduit en acier. Dans le cas d'une installation de type retour-retour, le ventilateur de la fournaise doit fonctionner lorsque le VRC/VRE est en marche.

Il existe 2 méthodes pour raccorder l'appareil à la fournaise :

#### Méthode 1: Retour-distribution

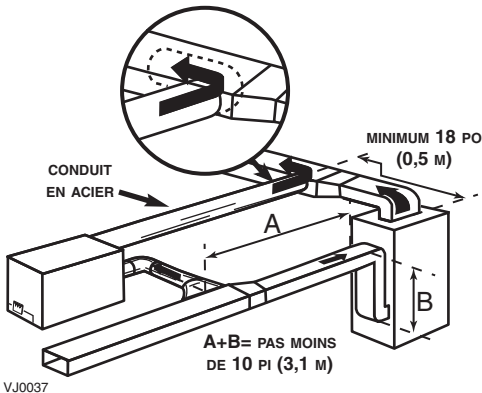

#### Méthode 2: Retour-retour

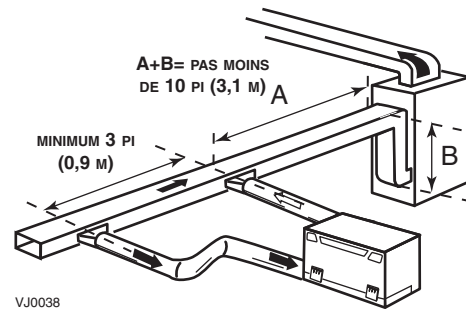

#### Aspiration d'air vicié :

- Découper une ouverture dans le conduit de retour d'air de la fournaise à une distance d'au moins 10 pi (3,1 m) de la fournaise (A+B).
- Relier cette ouverture à la bouche d'**Aspiration d'air vicié** du VRC/VRE.

#### Distribution d'air frais :

- Les mêmes instructions que pour les méthodes 1 ou 2, section 3.6.2.
- Pour la méthode 2 (Retour-retour), s'assurer qu'il y a une distance d'au moins 3 pi (0,9 m) entre les 2 raccordements à la fournaise.

NOTE : Pour la méthode 1, il n'est pas essentiel que le moteur de la fournaise fonctionne lorsque le VRC/VRE est en marche, mais nous le recommandons.

#### ATTENTION

Si la méthode 2 est utilisée, s'assurer que le fonctionnement du ventilateur de la fournaise soit synchronisé avec celui du VRC/VRE! Voir la section 4.

## 2. INSTALLATION (SUITE)

### 2.7 RACCORDEMENT DES CONDUITS À L'APPAREIL

#### Conduits flexibles isolés :

Procéder comme suit pour le branchement des conduits flexibles isolés aux bouches de l'appareil (*Évacuation d'air vicié* et *Aspiration d'air frais*).

#### ATTENTION

**S'assurer que les volets de balancement soient réglés en position appropriée avant d'installer les conduits. Voir la section 2.3.**

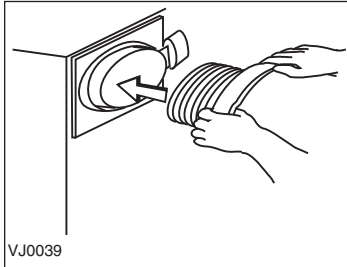

Tirer sur l'isolant pour exposer le conduit flexible.

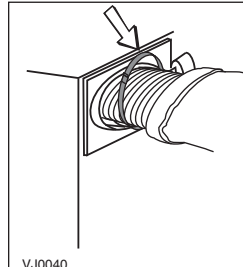

À l'aide d'un collier de serrage, fixer le conduit flexible à la bouche.

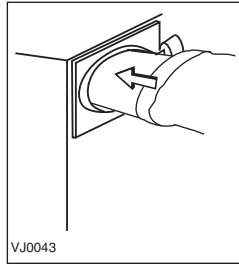

Tirer l'isolant au-dessus du joint et l'insérer entre les anneaux de la bouche.

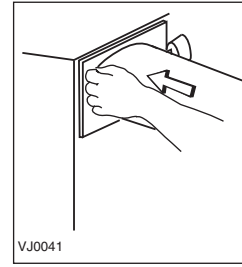

Tirer le coupe-vapeur par-dessus l'isolant et l'anneau extérieur de la bouche.

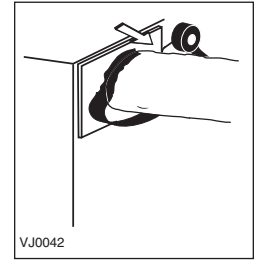

Recouvrir le joint de ruban adhésif en toile jusqu'à étanchéité complète. Éviter de comprimer l'isolant lors du serrage du ruban autour du joint. Un isolant comprimé perd sa valeur « R » et cause de la condensation sur la surface extérieure du conduit.

#### ATTENTION

**S'assurer que le coupe-vapeur ne se déchire pas durant l'installation pour éviter que ne se forme de la condensation dans les conduits.**

#### Conduits rigides :

#### ATTENTION

**Ne pas utiliser de vis pour raccorder les conduits rigides aux bouches.**

Afin d'éviter la transmission de vibrations, utiliser une petite longueur de conduit flexible pour raccorder les conduits rigides aux bouches de l'appareil. Utiliser des colliers de serrage pour relier les bouches et conduits entre eux.

### 2.8 INSTALLATION DU KIT DE TRANSITION TANDEM®\*

La distance requise entre les solives pour l'installation de la transition Tandem® doit être de 9¼ po minimum. La hauteur maximale de cette transition est de 8¼ po. Voir l'illustration ci-contre.

Pour relier les conduits flexibles isolés à la transition Tandem® (*Évacuation d'air vicié* et *Aspiration d'air frais*), suivre les instructions fournies avec le kit de transition Tandem® (pièce n° 14690).

\*Brevetée.

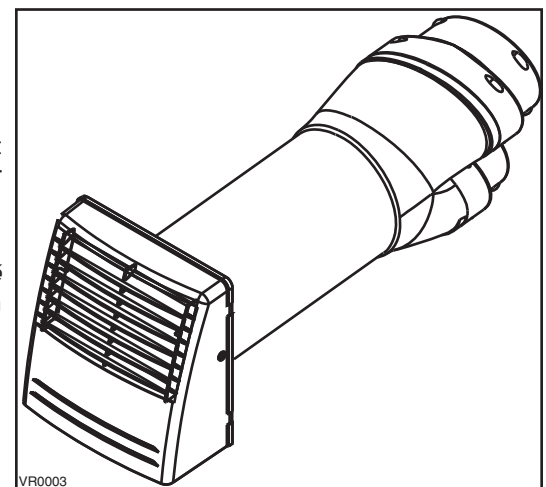

Kit de transition Tandem®

NOTE : Si les solives sont perpendiculaires aux conduits, ou si le raccordement avec la bouche extérieure est situé dans un endroit restreint, utiliser 2 bouches extérieures au lieu d'une seule. Voir la section 2.9 INSTALLATION DE 2 BOUCHES EXTÉRIEURES.

## 2. INSTALLATION (SUITE)

### 2.9 INSTALLATION DE 2 BOUCHES EXTÉRIEURES

Choisir un endroit approprié pour l'installation des bouches extérieures :

- La distance minimale entre les deux bouches doit être de 6 pi (1,8 m) afin d'éviter l'inter-contamination
- Les bouches doivent se trouver à une distance minimale de 18 po (457 mm) du sol

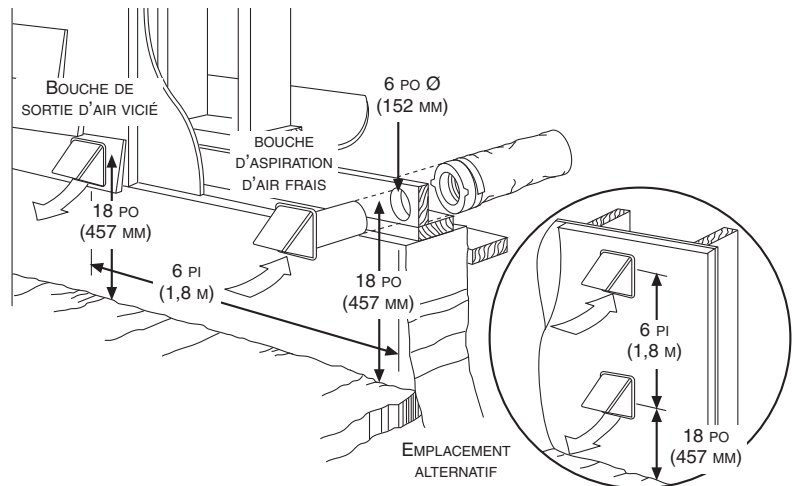

#### **⚠ AVERTISSEMENT**

S'assurer que la bouche d'entrée d'air se trouve à au moins 6 pi (1,8 m) des éléments suivants :

- Sortie de sècheuse, de fournaise haut rendement, d'aspirateur central;
- Sortie de compteur de gaz, barbecue à gaz;
- Sortie de toute source de combustion;
- Poubelle et toute autre source de contamination.

Consulter l'illustration ci-contre pour relier les conduits isolés aux bouches extérieures. Une bouche « anti-rafale » pour l'aspiration d'air frais devrait être installée dans les régions où il tombe généralement beaucoup de neige.

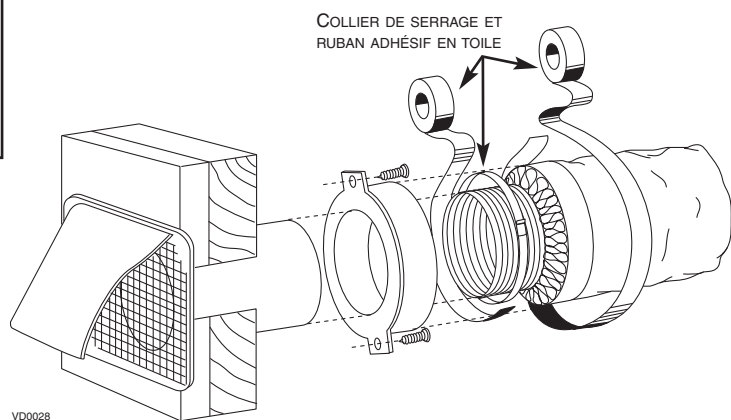

VD0028

## 3. COMMANDES

### 3.1 COMMANDE INTÉGRÉE

Tous les appareils sont munis d'une commande intégrée, située sous l'appareil, à l'avant du compartiment électrique. Utiliser le bouton-poussoir (1) pour contrôler l'appareil. Le voyant lumineux (2) vous indiquera en quel mode l'appareil se trouve.

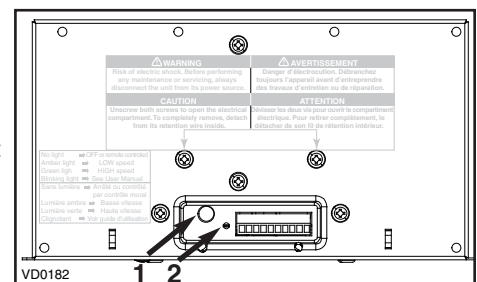

Consulter le tableau ci-contre pour savoir comment faire fonctionner l'appareil à l'aide de sa commande intégrée.

APPUYER SUR LE BOUTON-POUSOIR	COULEUR DU VOYANT LUMINEUX	RÉSULTATS
UNE FOIS	AMBRE	BASSE VITESSE
DEUX FOIS	VERT	HAUTE VITESSE
TROIS FOIS	AUCUNE LUMIÈRE	L'APPAREIL EST ARRÊTÉ

S'il survient un problème lors du fonctionnement de l'appareil, le voyant lumineux (2) de la commande intégrée va clignoter. La couleur du clignotant dépend du type d'erreur détectée. Pour plus de détails, consulter la section 9 Dépannage à la page 17.

#### 3.1.1 SÉQUENCE DE DÉMARRAGE

La séquence de démarrage de l'appareil est similaire à une séquence de démarrage d'un ordinateur personnel. À toutes les fois où l'on rebranche l'appareil, ou après une panne de courant, l'appareil effectuera une séquence de démarrage d'une durée de 30 secondes avant de commencer à fonctionner. Durant cette séquence, le voyant lumineux de la commande intégrée éclairera en VERT ou AMBRE durant 5 secondes, puis s'éteindra pour 2 secondes. Ensuite, le voyant lumineux éclairera en ROUGE pour le reste de la séquence de démarrage. Durant cette dernière phase, l'appareil vérifie et ajuste la position du volet motorisé. Une fois cette opération terminée, le voyant ROUGE s'éteint pour indiquer que la séquence de démarrage est maintenant complétée.

NOTE : L'appareil ne peut répondre aux commandes tant que la séquence de démarrage de l'appareil n'est pas complétée.

### 3. COMMANDES (SUITE)

#### 3.2 BRANCHEMENT DES COMMANDES MURALES OPTIONNELLES

Pour plus de commodité, cet appareil peut aussi être contrôlé à l'aide d'une commande principale optionnelle.

NOTES : 1. Lorsqu'une commande principale optionnelle est utilisée, la commande intégrée de l'appareil doit être en mode arrêt.

2. Si une commande auxiliaire optionnelle est utilisée, lorsqu'activée, la commande auxiliaire prévaudra sur celle de la commande principale.

#### ⚠ AVERTISSEMENT

**Toujours débrancher l'appareil avant d'effectuer toutes connexions. Le fait de ne pas débrancher l'appareil pourrait créer un choc électrique, endommager l'appareil, la commande murale, ou le module électronique à l'intérieur de l'appareil.**

#### ATTENTION

**Ne jamais installer plus d'une commande murale principale par appareil. S'assurer qu'il n'y ait aucun court-circuit entre les fils ou entre les fils et une autre composante de la commande murale. Éviter les connexions relâchées. Afin de diminuer les risques potentiels d'interférence électrique (parasites), ne pas faire cheminer le fil de la commande murale près de contacteurs de contrôle ou près de circuits gradateur d'éclairage, moteurs électriques, câblage électrique de la maison, ou panneau de distribution de courant.**

Utiliser le bornier inclus dans le kit d'installation pour effectuer le branchement de la commande murale principale optionnelle ainsi que des commandes murales auxiliaires optionnelles. S'assurer que les fils soient insérés correctement dans leur réceptacle de bornier correspondant. (Un fil est inséré correctement lorsque le réceptacle orange est plus bas qu'un autre réceptacle sans fil. Sur la photo ci-contre, le fil **A** est correctement inséré, mais pas le fil **B**.)

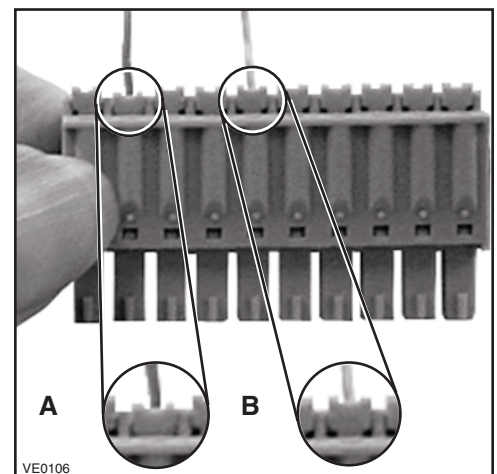

#### 3.2.1 BRANCHEMENT DE LA COMMANDE MURALE PRINCIPALE PLATINUM

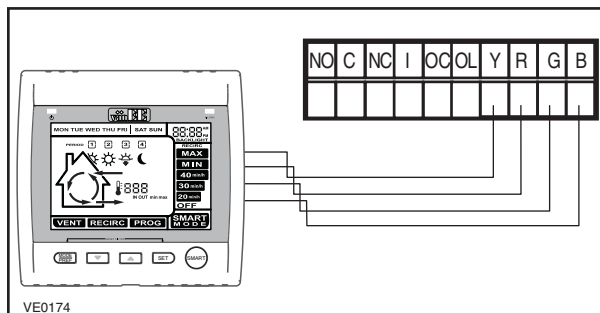

#### 3.2.2 BRANCHEMENT DE LA COMMANDE MURALE PRINCIPALE DECO-TOUCH

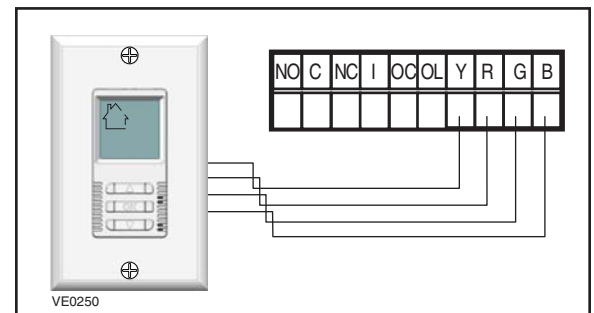

#### 3.2.3 BRANCHEMENT DES COMMANDES MURALES PRINCIPALES LITE-TOUCH BRONZE OU SIMPLE-TOUCH BRONZE

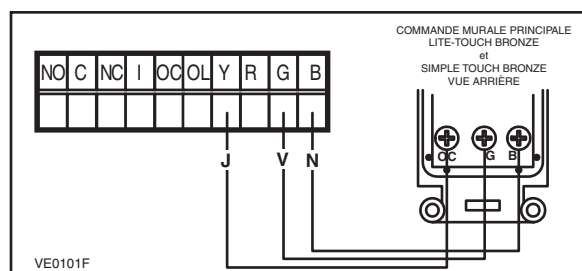

#### 3.2.4 BRANCHEMENT DE LA COMMANDE MURALE PRINCIPALE BRONZE

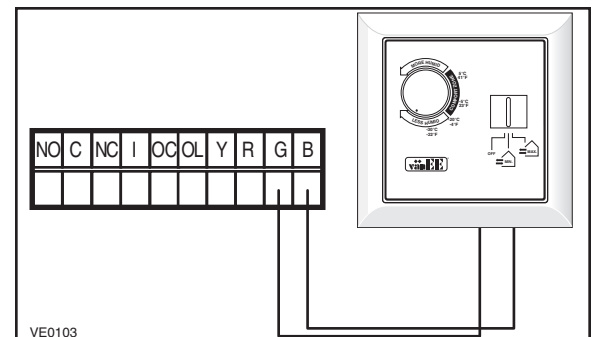

### 3. COMMANDES (SUITE)

#### 3.2 BRANCHEMENT DES COMMANDES MURALES OPTIONNELLES (SUITE)

##### 3.2.5 BRANCHEMENT DES COMMANDES MURALES AUXILIAIRES OPTIONNELLES

NOTE : Si une commande murale auxiliaire optionnelle est activée et qu'ensuite, le *Humidity control* s'active, celui-ci prévaudra sur la commande murale auxiliaire optionnelle.

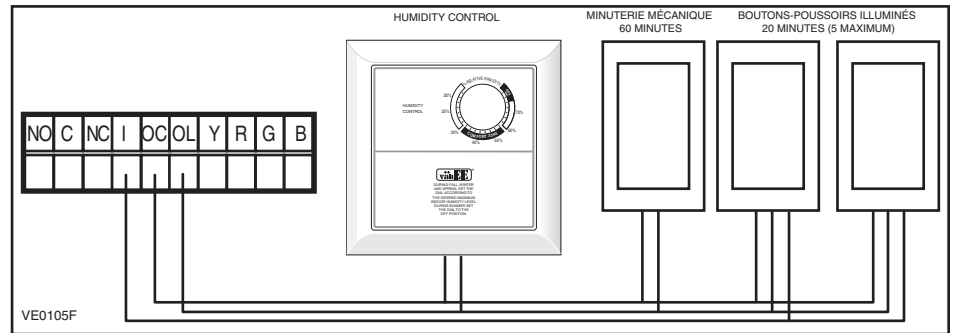

Une fois les branchements de la ou des commandes effectués, insérer le bornier dans la base de l'appareil, à l'avant du compartiment électrique.

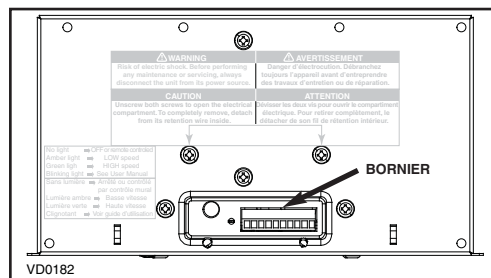

NOTE : Pour connaître le fonctionnement des commandes murales, consulter le guide de l'utilisateur.

### 4. RACCORDEMENT ÉLECTRIQUE À LA FOURNAISE

#### ⚠ AVERTISSEMENT

Ne jamais brancher un circuit 120 volts ca aux bornes du câblage de la fournaise (méthode standard). Utiliser seulement le circuit classe 2 du ventilateur de la fournaise.

#### Pour une fournaise raccordée au système de climatisation :

Sur certains vieux thermostats, la mise sous tension des bornes « R » et « G » à la fournaise a pour effet de mettre sous tension « Y » au thermostat et, par conséquent, d'activer le système de climatisation. Si vous identifiez ce genre de thermostat, vous devez utiliser la MÉTHODE ALTERNATIVE DE CÂBLAGE SYNCHRONISÉ AVEC LA FOURNAISE.

#### MÉTHODE STANDARD DE CÂBLAGE SYNCHRONISÉ AVEC LA FOURNAISE

#### MÉTHODE ALTERNATIVE DE CÂBLAGE SYNCHRONISÉ AVEC LA FOURNAISE

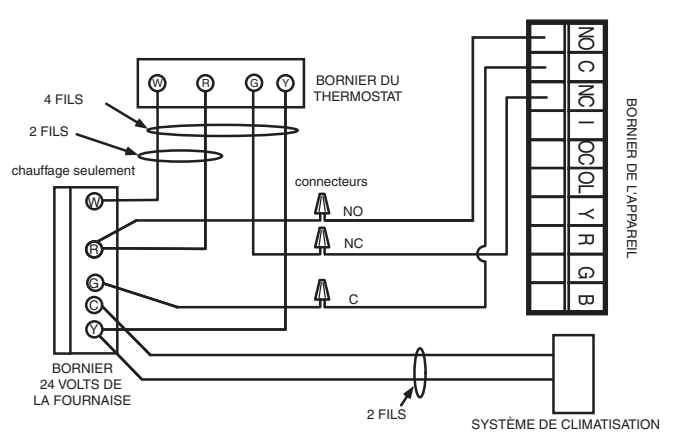
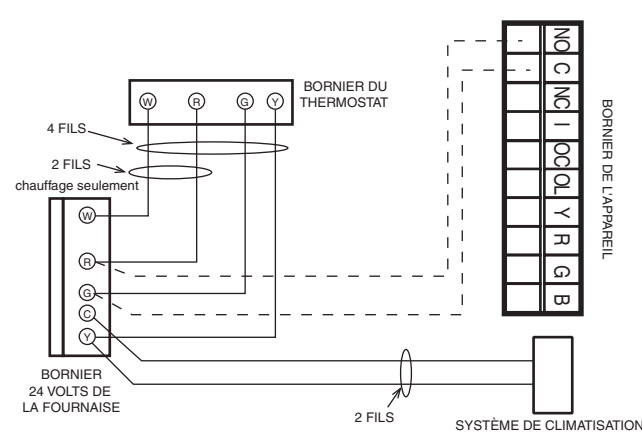

VE0108F

# 5. SCHÉMA ÉLECTRIQUE

## AVERTISSEMENT

Danger d'électrocution. Toujours débrancher l'appareil avant d'effectuer les travaux d'entretien ou de réparation.

SCHÉMA LOGIQUE



SCHÉMA ÉLECTRIQUE



**Caractéristique critique.**

**NOTES**

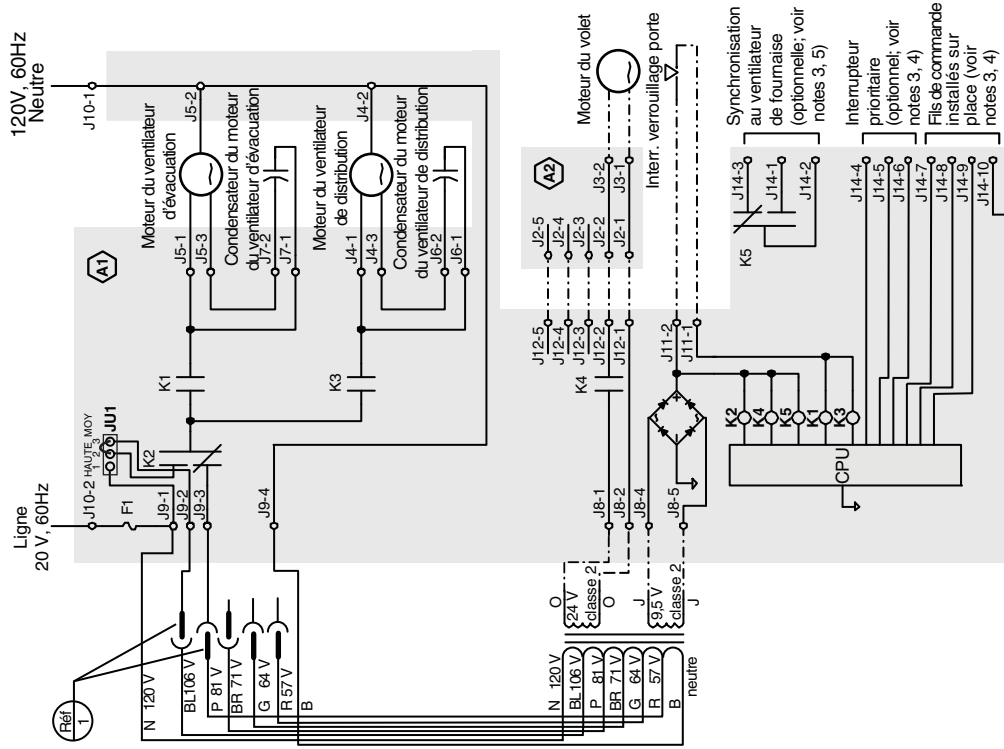
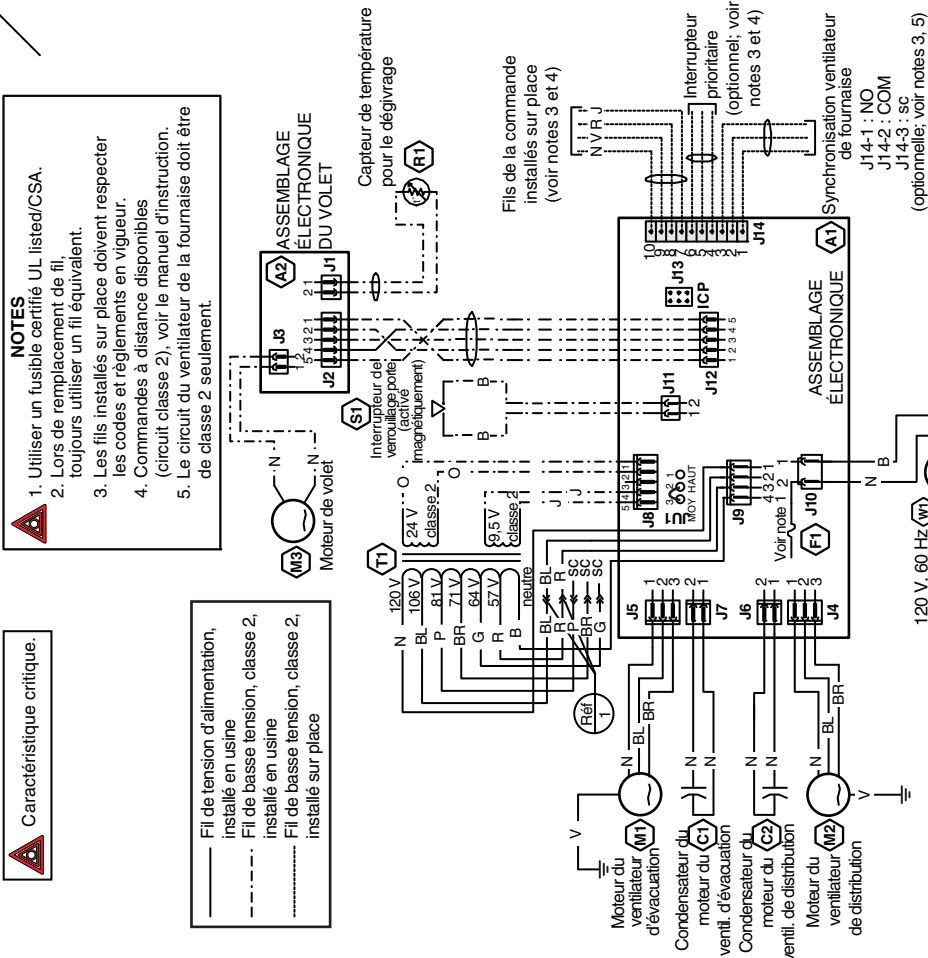
1. Utiliser un fusible certifié UL listed/CSA.
2. Lors de remplacement de fil, toujours utiliser un fil équivalent.
3. Les fils installés sur place doivent respecter les codes et règlements en vigueur.
4. Commandes à distance disponibles (circuit classe 2), voir le manuel d'instruction.
5. Le circuit du ventilateur de la fournaise doit être de classe 2 seulement.

- Fil de tension d'alimentation, installé en usine
- - - Fil de basse tension, classe 2, installé en usine
- ..... Fil de basse tension, classe 2, installé sur place

**CODE DES COULEURS**

BL	BLANC
BL	BLEU
BR	BRUN
G	GRIS
J	JAUNE
N	NOIR
O	ORANGE
P	POURPRE
R	ROUGE
V	VERT
sc	sans connexion

**SÉLECTION DE LA VITESSE DES MOTEURS DE VENTILATEUR**

RÉGLAGE	Réf 1	VITESSES (Tension)
Réglage en usine	BL ← BL BR → BR	Basse (57) - Haute (106)
Sélection Moy-Haute	BL ← BL G → G	Moyenne (64) - Haute (106)
Sélection Basse-Moy.	P ← BL BR → BR	Basse (57) - Moyenne (81)

## 6. ÉQUILIBRAGE DE L'APPAREIL

Pour éviter d'équilibrer l'appareil, la différence entre la longueur totale des conduits d'air vicié et celle des conduits d'air frais ne doit pas dépasser 50 pi. Toutefois, même si les longueurs des conduits d'air frais et d'air vicié sont presque égales, votre code local du bâtiment peut exiger que l'appareil soit équilibré.

Si l'appareil n'a pas besoin d'être équilibré, boucher les 4 prises de pression (localisées sur la porte) à l'aide des petits bouchons de plastique inclus.

### 6.1 CE QU'IL VOUS FAUT POUR ÉQUILIBRER L'APPAREIL

- Un manomètre pouvant mesurer de 0 à 0,5 po d'eau (0 à 125 Pa) et 2 tubes de raccordement en plastique.
- Le tableau d'équilibrage affiché sur la porte de l'appareil.

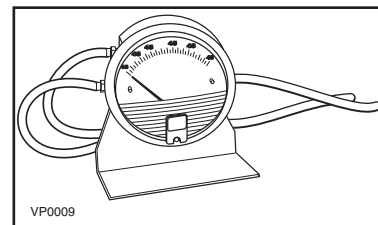

### 6.2 ÉTAPES PRÉLIMINAIRES À L'ÉQUILIBRAGE DE L'APPAREIL

- Sceller tous les conduits du réseau avec du ruban à conduits. Fermer toutes les portes et fenêtres.
- Faire cesser le fonctionnement de tous dispositifs d'évacuation d'air tels que hotte de cuisinière, ventilateurs de salle de bains ou sècheuse.
- S'assurer que les volets de balancement intégrés soient complètement ouverts. Tourner la vis à clé de violon (A) **dans le sens des aiguilles d'une montre** pour ouvrir manuellement les volets. Les 2 volets de balancement sont situés sur la bouche d'Évacuation d'air vicié et sur la bouche de Distribution d'air frais.
- S'assurer que tous les filtres soient propres (si ce n'est pas la première fois que l'appareil est équilibré).

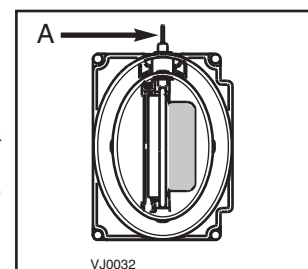

Bouche avec volet de balancement intégré - Vue du dessus

### 6.3 PROCÉDURE D'ÉQUILIBRAGE

#### 1. Régler l'appareil en haute vitesse.

Si l'installation est reliée de quelque façon que ce soit avec le conduit de retour d'air frais de la fournaise, s'assurer que le ventilateur de cette fournaise soit en marche. Si l'installation n'est pas reliée avec le conduit de retour d'air frais de la fournaise, ne pas faire fonctionner le ventilateur de fournaise (à « OFF »). Si la température extérieure se situe sous 0 °C / 32 °F, s'assurer que l'appareil ne soit pas en mode de dégivrage lors de l'équilibrage. (En attendant 10 minutes après avoir branché l'appareil, vous avez l'assurance que l'appareil n'est pas en mode de dégivrage.)

#### 2. Installer le manomètre sur une surface nivelée et le régler à zéro.

#### 3. Relier les tubes du manomètre aux prises de pression du flux d'air VICIÉ (voir l'illustration ci-contre).

S'assurer de relier les tubes aux raccords *high/low* correspondants. Si l'aiguille du manomètre tombe en dessous de zéro, inverser les branchements.

NOTE : Il est préférable de commencer par la mesure du débit d'air vicié parce qu'il y a généralement plus de restrictions avec l'air vicié qu'avec l'air frais, surtout dans le cas d'installation indépendante ou d'évacuation à la source.

Placer le manomètre en position droite et nivelée. Noter le DÉBIT D'AIR équivalent selon le tableau de balancement.

#### 4. Déplacer les tubes du manomètre aux prises de pression du flux d'air FRAIS (voir l'illustration). Régler le volet de balancement d'air frais jusqu'à ce que le débit d'air frais soit environ le même que celui d'air vicié. Si la mesure du débit d'air frais est inférieure à celle du débit d'air vicié, réajuster le volet de balancement de l'air vicié afin que les débits soient identiques.

#### 5. Maintenir les 2 vis à clé de violon en place avec du ruban adhésif.

#### 6. Noter les données concernant le débit d'air sur une étiquette et la placer près de l'appareil pour référence ultérieure (date, vitesse maximale des débits d'air, votre nom, numéro de téléphone et adresse d'affaires).

NOTE : À une différence de  $\pm 10$  pcm (ou  $\pm 5$  l/s ou 17 m<sup>3</sup>/h) entre les 2 lectures, le débit est considéré équilibré.

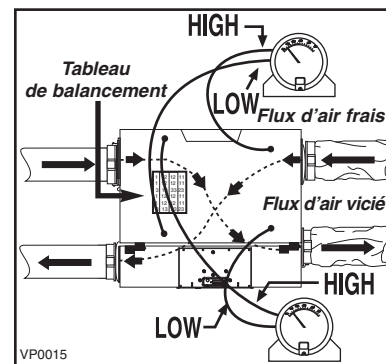

## 7. RACCORDEMENT DU BOYAU DE DRAINAGE (APPAREILS VRC SEULEMENT)

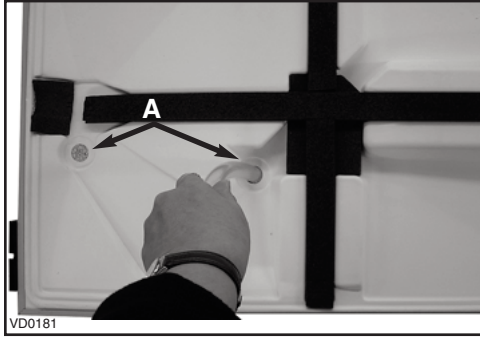

Par l'intérieur de la porte, à l'aide du boyau de drainage fourni, défoncer les 2 ouvertures pour le drainage (A).

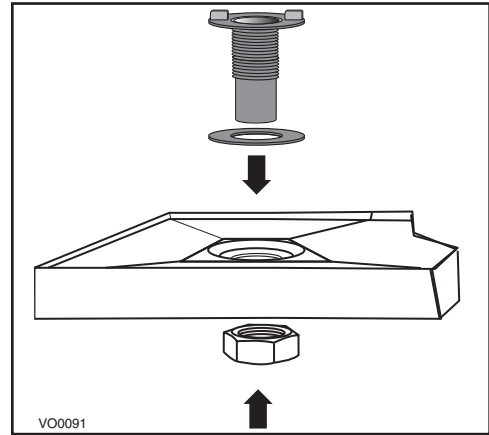

Assembler les 2 raccords de drain en plastique à la porte, avec les rondelles et les écrous, tel qu'il est illustré. Serrer à la main pour éviter d'endommager le bac de récupération d'eau.

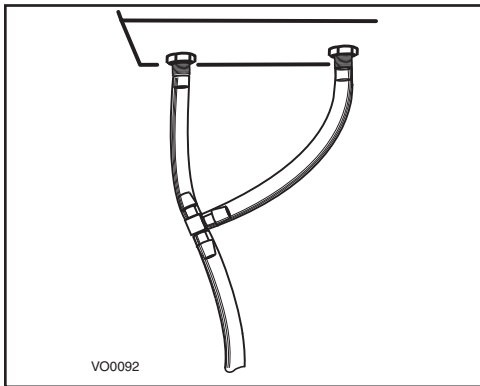

Couper les 2 sections de boyau de plastique, d'une longueur d'environ 12 po et les fixer à chaque raccord de drain. Relier les 2 petites sections au raccord en « T » et au boyau principal.

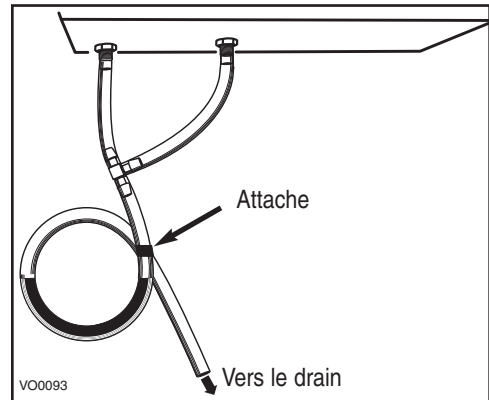

Faire une boucle dans le noyau pour retenir l'eau afin d'empêcher que l'appareil n'aspire de mauvaises odeurs. S'assurer de faire la boucle EN DESSOUS du « T », tel qu'il est illustré. En cas de pression négative, ceci évitera que l'eau ne remonte dans l'appareil. Raccorder le boyau au drain du sous-sol ou à un seau. S'assurer qu'il y ait une légère pente pour l'écoulement.

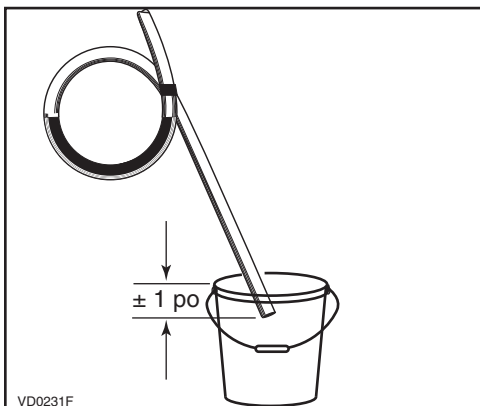

Si un seau est utilisé pour recueillir l'eau, placer le bout du boyau à environ 1 po du bord du seau afin d'éviter que l'eau ne remonte dans l'appareil.

## 8. PIÈCES DE REMPLACEMENT

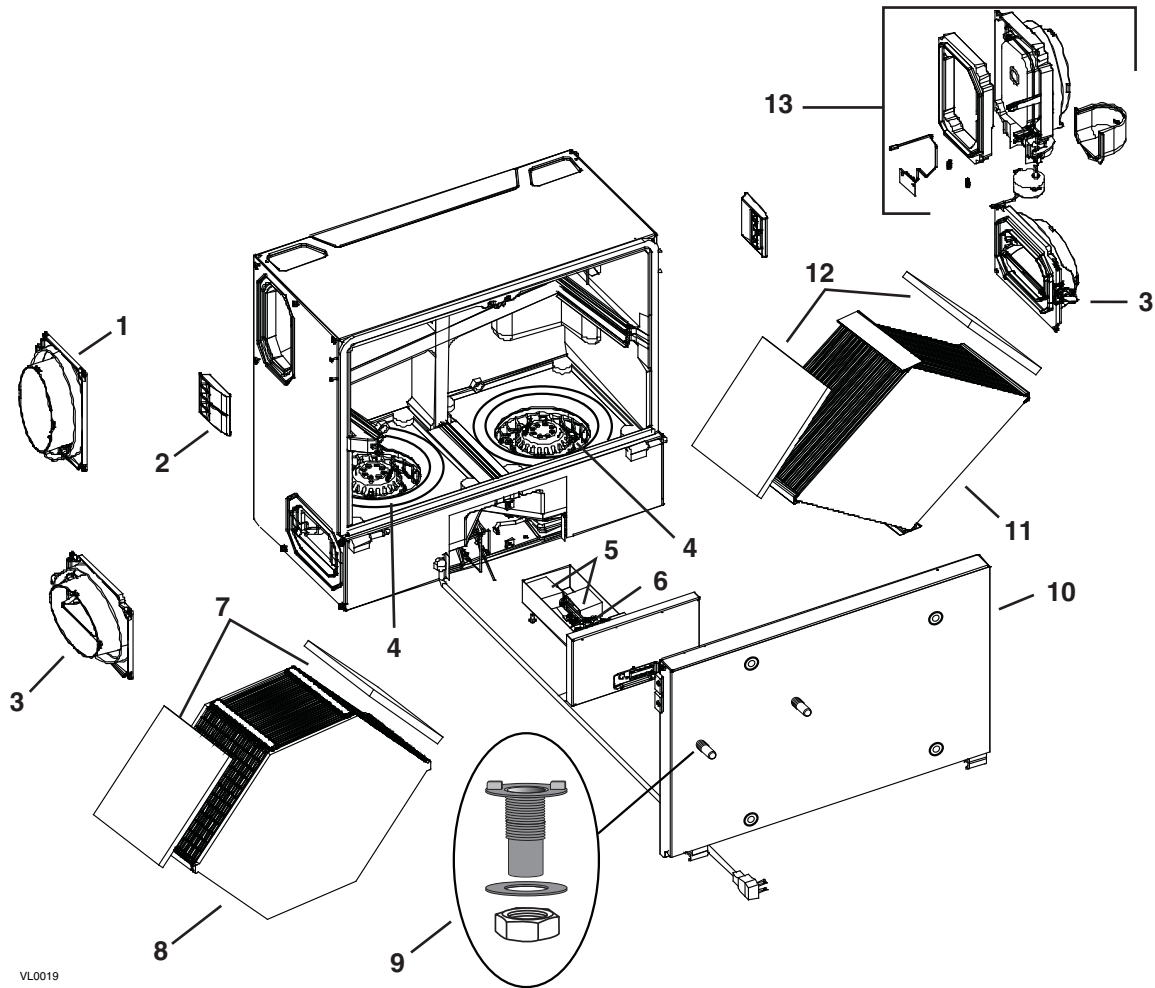

VL0019

### PIÈCES DE REMPLACEMENT ET SERVICE

Pour assurer le bon fonctionnement de votre appareil, vous devez toujours utiliser des pièces d'origine provenant de v nEE. Les pi ces d'origine de v nEE sont sp cialement con ues pour satisfaire toutes les normes de certification de s curit  applicables. Leur remplacement par des pi ces ne provenant pas de v nEE pourrait ne pas assurer la s curit  de l'appareil, entra ner une r duction s v re des performances ainsi qu'un risque de d faillance pr matur e. Aussi, v nEE recommande de toujours vous r f rer   une entreprise de services comp tente et reconnue par v nEE pour vos pi ces de remplacement et appels de service.



R�F. N�	DESCRIPTION	NUM�RO DE PI�CE	41600 VRC AVEC BOUCHES SUR C�T�S	41602 VRC AVEC BOUCHES SUR DESSUS	41604 VRE AVEC BOUCHES SUR C�T�S	41606 VRE AVEC BOUCHES SUR DESSUS
1	BOUCHE OVALE (CONVIENT AUX CONDUITS DE 5 PO)	16040	1	1	1	1
2	LOQUETS DE PORTE AVEC VIS	16035	2	2	2	2
3	BOUCHE OVALE ET VOLET DE BALANCEMENT INT�GR�	16041	2	2	2	2
4	ASSEMBLAGE MOTEUR ET ROUE AVEC LE CONDENSATEUR DE 5 �F DU MOTEUR ET L'ANNEAU D'ADMISSION	18301	2	2	2	2
5	CONDENSATEUR 5 �F (2)	16042	1	1	1	1
6	CARTE	16038	1	1	1	1
7	FILTRES EN MOUSSE POUR VRE	16031	S/O	S/O	2	2
8	NOYAU VRE (AVEC 2 FILTRES EN MOUSSE)	16033	S/O	S/O	1	1
9	ENSEMBLE POUR DRAINAGE	03203	1	1	S/O	S/O
10	PORTE ASSEMBL�E	16094	1	1	1	1
11	NOYAU VRC BLEU (AVEC 2 FILTRES EN MOUSSE)	18300	1	1	S/O	S/O
12	FILTRES EN MOUSSE POUR VRC	16032	2	2	S/O	S/O
13	ASSEMBLAGE BOUCHE-VOLET MOTORIS�	16029	1	1	1	1
14*	TRANSFORMATEUR ES	18302	1	1	1	1

\* PI CE NON ILLUSTR E.

## 9. DÉPANNAGE

Si l'appareil ne fonctionne pas correctement, effectuer une réinitialisation en le débranchant pour une minute puis en le rebranchant. Si l'appareil ne fonctionne toujours pas correctement, consulter le tableau ci-dessous.

S'il survient un problème lors du fonctionnement de l'appareil, le voyant lumineux de l'appareil va clignoter. La couleur du clignotant dépend du type d'erreur détectée.			
	Type d'erreur	Action	Statut de l'appareil
Voyant clignote VERT	Erreur de thermistor	Remplacer l'ensemble de bouche-volet (bouche d'aspiration d'air frais)	Appareil fonctionne mais dégivre fréquemment
Voyant clignote AMBRE	Erreur de volet	Aller au point 5	Appareil ne fonctionne pas
Voyant clignote ROUGE	<ul style="list-style-type: none"> <li>La porte est ouverte et l'appareil n'est pas débranché</li> <li>Erreur de moteur d'évacuation</li> </ul>	<ul style="list-style-type: none"> <li>Fermer la porte et appuyer une fois sur le bouton-poussoir intégré pour réinitialiser l'appareil</li> <li>Aller au point 8</li> </ul>	Appareil ne fonctionne pas

	Problèmes	Causes possibles	Essayez ceci
1	Le code d'erreur E1 s'affiche sur l'écran de la commande murale Platinum ou Deco-Touch.	<ul style="list-style-type: none"> <li>Les fils peuvent être inversés.</li> <li>Les fils peuvent être brisés.</li> <li>Les fils peuvent être mal branchés à l'appareil.</li> </ul>	<ul style="list-style-type: none"> <li>S'assurer que le code des couleurs a été respecté lors du branchement des fils aux bornes correspondantes.</li> <li>Inspecter chaque fil et remplacer les endommagés.</li> <li>Vérifier la connexion des fils.</li> </ul>
2	La température extérieure ne s'affiche pas à l'écran  de la commande murale Platinum.	<ul style="list-style-type: none"> <li>Le thermistor est défectueux (le voyant lumineux de la commande intégrée de l'appareil doit clignoter VERT)</li> </ul>	<p>NOTE : Au premier démarrage ou après une panne de courant, quelques minutes sont nécessaires avant que la température extérieure ne s'affiche à l'écran. La durée de ce délai varie selon le mode de fonctionnement auquel la commande murale est réglée. Le délai le plus court est obtenu lorsque la commande est réglée à MIN ou à MAX du mode VENT.</p> <ul style="list-style-type: none"> <li>Remplacer le thermistor.</li> </ul>
3	L'écran de la commande murale Platinum ou Deco-Touch alterne entre l'affichage normal et E3.	<ul style="list-style-type: none"> <li>La commande murale Platinum ou Deco-Touch est défectueuse.</li> </ul>	<ul style="list-style-type: none"> <li>Remplacer la commande murale Platinum ou Deco-Touch.</li> </ul>
4	L'appareil ne fonctionne pas.	<ul style="list-style-type: none"> <li>Le fusible peut être défectueux.</li> <li>La carte électronique de l'appareil est peut-être défectueuse.</li> </ul>	<ul style="list-style-type: none"> <li>Vérifier si le fusible F1 (sur la carte électronique) est grillé. Si tel est le cas, le remplacer selon la carte signalétique de l'appareil.</li> <li>Débrancher l'appareil. Débrancher la commande principale et les auxiliaires (le cas échéant). Court-circuiter les bornes <b>G</b> et <b>B</b>. Rebrancher l'appareil et attendre environ 10 secondes. Si les moteurs passent en haute vitesse et que le volet ouvre, la carte n'est pas défectueuse.</li> </ul>  <p style="text-align: right; font-size: small;">VE0097</p>
5	Le servomoteur du volet ne fonctionne pas.	<ul style="list-style-type: none"> <li>Le servomoteur ou le mécanisme du volet motorisé peut être défectueux.</li> <li>La carte électronique de l'appareil est peut-être défectueuse.</li> </ul>	<ul style="list-style-type: none"> <li>Débrancher l'appareil. Débrancher la commande principale et les commandes auxiliaires (le cas échéant). Attendre 10 secondes et rebrancher l'appareil. Vérifier si le volet ouvre. s'il n'ouvre pas, à l'aide d'un multimètre, vérifier la présence de 24 V ca sur J12-1 et J12-2 (sur la carte électronique). S'il y a 24 V ca, remplacer l'ensemble bouche et volet motorisé.</li> <li>NOTE : Au démarrage, prévoir un délai de 7 à 8 secondes avant de détecter le signal 24 V ca. Le signal demeurera durant 17 à 18 secondes avant de disparaître.</li> <li>S'il n'y a pas de signal 24 V ca, remplacer la carte électronique.</li> </ul>

## 9. DÉPANNAGE (SUITE)

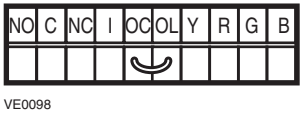
	Problèmes	Causes possibles	Essayez ceci
6	La commande murale ne fonctionne pas.	<ul style="list-style-type: none"> <li>Les fils sont peut-être inversés.</li> <li>Les fils sont peut-être endommagés.</li> <li>Le fil dans le mur OU la commande murale peut-être défectueuse.</li> </ul>	<ul style="list-style-type: none"> <li>S'assurer que les fils sont branchés dans leur bornier respectifs.</li> <li>Inspecter chacun des fils et remplacer les endommagés.</li> <li>Retirer la commande murale et la tester près de l'appareil avec un fil plus court. Si la commande fonctionne, changer le fil. Sinon, remplacer la commande murale.</li> </ul>
7	Le <i>Humidity Control</i> ne fonctionne pas OU le bouton-poussoir 20 minutes ne fonctionne pas OU son voyant lumineux ne reste pas allumé.	<ul style="list-style-type: none"> <li>Les fils sont peut-être inversés.</li> <li>Le <i>Humidity Control</i> ou le bouton-poussoir peut être défectueux.</li> </ul>	<ul style="list-style-type: none"> <li>S'assurer que les fils sont branchés dans leur bornier respectif.</li> <li>Court-circuiter les bornes <b>OL</b> et <b>OC</b>. Si l'appareil passe en haute vitesse, retirer le <i>Humidity Control</i> ou le bouton-poussoir et le tester près de l'appareil en utilisant un fil plus court. Si la commande fonctionne, changer le fil. Sinon, remplacer le <i>Humidity Control</i> ou le bouton-poussoir.</li> </ul> 
8	Le moteur de distribution ou d'évacuation d'air ne fonctionne pas.	<ul style="list-style-type: none"> <li>La carte électronique peut être défectueuse.</li> <li>Le(s) moteur(s) est (sont) peut-être défectueux.</li> </ul>	<ul style="list-style-type: none"> <li>Appuyer sur le bouton de la commande intégrée pour que l'appareil passe en basse vitesse (le voyant lumineux sera AMBRE). À l'aide d'un multimètre, vérifier la tension sur J4-1 et J4-2 (pour le moteur de distribution) et sur J5-1 et J5-2 (pour le moteur d'évacuation). Voir le tableau de SELECTION DE LA VITESSE DES MOTEURS DE VENTILATEUR dans la Section 5 SCHÉMA ÉLECTRIQUE pour connaître la bonne valeur de la tension. Puis, régler l'appareil en haute vitesse en appuyant une autre fois sur le bouton de la commande intégrée (le voyant lumineux sera VERT). À l'aide d'un multimètre, vérifier la tension sur J4-1 et J4-2 (pour le moteur de distribution) et sur J5-1 et J5-2 (pour le moteur d'évacuation). Voir le tableau de SELECTION DE LA VITESSE DES MOTEURS DE VENTILATEUR dans la Section 5 SCHÉMA ÉLECTRIQUE pour connaître la bonne valeur de la tension. Si toutes les lectures correspondent, la carte n'est pas défectueuse. Si une ou les deux lectures diffèrent, changer la carte.</li> <li>À l'aide d'un multimètre, vérifier la valeur en ohms de chaque connecteur de moteur. Pour les fils BLEU et NOIR, la bonne valeur est de <math>\pm 52</math> ohms. Pour les fils BLEU et BRUN, la bonne valeur est de <math>\pm 72</math> ohms. Pour les fils BRUN et NOIR la bonne valeur est de <math>\pm 124</math> ohms. Si les valeurs en ohms sont les mêmes, le moteur n'est pas défectueux. Remplacer le condensateur de moteur.</li> </ul>
9	Le cycle de dégivrage ne fonctionne pas (le conduit d'air frais est gelé) OU l'air frais distribué est très froid.	<ul style="list-style-type: none"> <li>Des dépôts de glace peuvent nuire au fonctionnement du volet.</li> <li>La tige du volet ou le volet lui-même est brisé(e).</li> <li>Le servomoteur ou la carte peut être défectueux(se).</li> </ul>	<ul style="list-style-type: none"> <li>Enlever la glace.</li> <li>Inspecter et remplacer les pièces si nécessaire.</li> <li>Voir le point 5.</li> </ul>
10	Le bouton-poussoir de la commande intégrée ne fonctionne pas.	<ul style="list-style-type: none"> <li>La séquence de démarrage de 30 secondes n'est pas terminée.</li> </ul>	<ul style="list-style-type: none"> <li>Voir la section 3.1.1 Séquence de démarrage.</li> </ul>